

Name	Minikitchen
Year	1963
Description	<p>It was in 1963 that Joe Colombo designed for Boffi the Minikitchen, a mobile kitchen cube on wheels. This features a vision of a prophet, able to anticipate the evolution of the compact kitchen and, more generally, of contemporary living by over half a century. "Things have to be flexible", the designer said in 1966, "my kitchen can be easily moved when not in use, it closes in a single compact volume like a box". Minikitchen is a complete unit on wheels and electrically powered that comprises everything needed from a kitchen, even if in miniature: refrigerator, cooking range, containers, drawers for pots and dishes for six people, pull-out tray, sockets for small electric appliances, cutting boards. It won the silver medal at the XIII Triennale di Milano in 1964 and was exhibited at the MoMA in the legendary 1972 exhibition 'Italy: The New Domestic Landscape'; today it is part of the permanent collection of the New York museum and of other important museums in the world.</p> <p>Today this compact kitchen is proposed in a version made of white Corian® with two swivelling castors and two with block brakes: but if modifications have been made to technical aspects and materials, the form and concept remain intact. It contains a 60-liter fridge and an electric cooking plate, as well as storage compartments, chopping board, pull-out top and power sockets for small appliances.</p> <p>It measures just over one meter wide, one meter high, 65 cm deep.</p>
Technical Details	<p>Base structure: 30x30 tubular metal, painted with matt black epoxy dusts; sides and internal shelves in metal sheet with the same finish.</p> <p>Base units: With hinged doors or pull-out drawers and internal drawers. Nominal modules: Height 640 mm + foot 260 mm / 900 mm or height 900 mm + foot 30 mm, depth 600 mm / 400 mm (open-faced modules).</p> <p>Doors: Frame in matt black anodised aluminium profile with 6 mm thick front panels in various finishes: PaperStone® (100% recyclable material treated with natural oils), water-painted "olivato" ash wood, or "Canaletto" walnut with oil-effect finish. Worktops: Available in Dekton® ceramic (20 mm thick) with concrete grey or Ardesia black finishes; in Lasermat with lasered edges available in 6 colors (white Alaska, white Malè, beige Luxor, beaver Ottawa, grey Londra, black Ingo); in Boffi standard stone, marble, or granite ranges (20 mm thick); in Nerosicilia® (decorated and glazed lava) with an exclusive design by Patricia Urquiola, anthracite grey or natural grey on grey or black background (20 mm thick).</p> <p>Peninsula tables in solid wood: Water-painted "olivato" ash wood or "Canaletto" walnut with oil-effect finish.</p> <p>Sinks: In natural stone, absolute black granite, or Quartzite Silver.</p> <p>Wall units structure: Metal sheet painted with oven-baked epoxy dusts, height 620 mm, widths 462/620/935/1092/1250 mm. Doors with frame in black aluminium profile, with finishes in concrete, Lasermat, lacquered metal, wired glass, or ribbed glass.</p> <p>Tall units structure: Aluminium structural frame with an upper profile integrated with an LED light bar.</p> <p>New finishes: Textured concrete available in 4 colors (light grey, grey Londra, beige Luxor, beaver Ottawa); lacquered metals available in 4 colors (copper, brass, zinc, aluminium); glass laminated with beaver Ottawa fabric inside, brown, transparent ribbed, or frosted.</p>
Materials	<p>Structure made of 12 mm white Corian® or, for outdoor use, in marine plywood coated with Lasermat.</p> <p>Electric/induction compatible cooktop.</p> <p>60-liter mini-refrigerator. Chopping board in solid teak wood.</p> <p>360° swivelling castors with two block brakes.</p> <p>Dimensions: 1090 mm (W) x 650 mm (D) x 979 mm (H).</p> <p>The Minikitchen is a re-issue of Joe Colombo's celebrated 1963 design, now realised in Corian® or in marine plywood coated with Lasermat for outdoor use.</p>

Technical Sheet

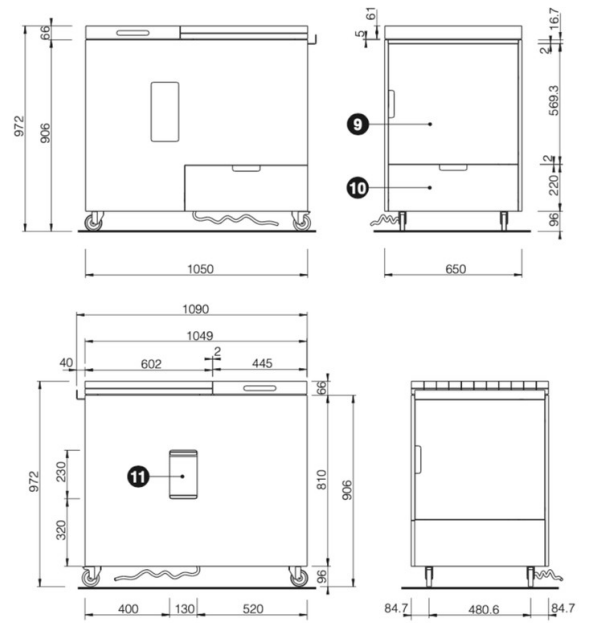
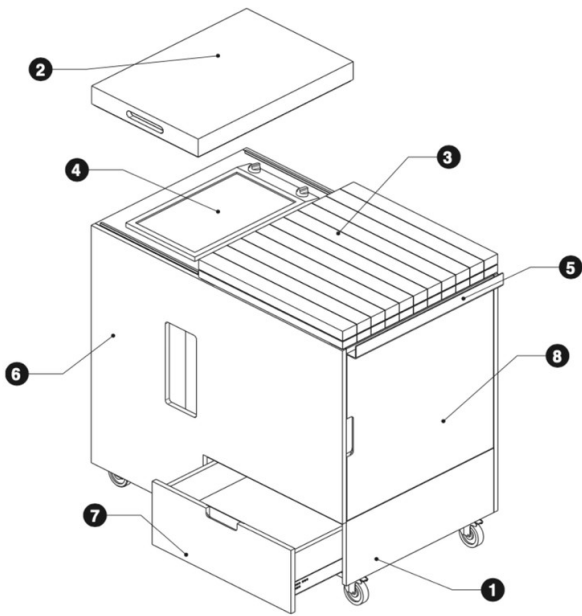

1. Structure on wheels
2. Cooking plate covering tray
3. Chopping board in Iroko
4. Electrical cooking plate
5. Handle
6. Open-faced unit
7. Larder pull-out drawer
8. Refrigerator 60 litres
9. Compartment with door + 1 internal drawer
10. Larder pull-out drawer
11. Sliding flap for compartments with sockets and main switch

Pictures



Nome	Minikitchen
Anno	1963
Descrizione	<p>Nel 1963, Joe Colombo progettò per Boffi la Minikitchen, una cucina mobile a forma di cubo su ruote. Questa creazione riflette la visione di un profeta, capace di anticipare di oltre mezzo secolo l'evoluzione della cucina compatta e, più in generale, dell'abitare contemporaneo. Nel 1966, il designer affermò: "Le cose devono essere flessibili. La mia cucina può essere facilmente spostata quando non è in uso, si chiude in un unico volume compatto come una scatola". La Minikitchen è un'unità completa su ruote, alimentata elettricamente, e comprende tutto il necessario per una cucina, anche se in formato ridotto: frigorifero, piano cottura, contenitori, cassetti per pentole e stoviglie per sei persone, vassoio estraibile, prese per piccoli elettrodomestici e taglieri. Ha vinto la medaglia d'argento alla XIII Triennale di Milano nel 1964 ed è stata esposta al MoMA nella leggendaria mostra del 1972 "Italy: The New Domestic Landscape". Oggi fa parte della collezione permanente del museo di New York e di altri importanti musei nel mondo. Oggi questa cucina compatta è proposta in una versione realizzata in Corian® bianco con due ruote girevoli e due con freni a blocco. Sebbene siano stati apportati cambiamenti agli aspetti tecnici e ai materiali, la forma e il concetto rimangono invariati. Include un frigorifero da 60 litri, un piano cottura elettrico, scomparti per riporre gli oggetti, un tagliere, un piano estraibile e prese elettriche per piccoli elettrodomestici. Dimensioni: poco più di un metro di larghezza, un metro di altezza e 65 cm di profondità.</p>
Dettagli Tecnici	<p>Struttura delle basi: Metallo tubolare 30x30, verniciato con polveri epossidiche nere opache; lati e ripiani interni in lamiera metallica con la stessa finitura.</p> <p>Basi: Con ante a battente o cassetti estraibili e cassetti interni.</p> <p>Moduli nominali: Altezza 640 mm + piede 260 mm / 900 mm o altezza 900 mm + piede 30 mm, profondità 600 mm / 400 mm (moduli a giorno).</p> <p>Ante: Telaio in profilo di alluminio anodizzato nero opaco con pannelli frontali spessi 6 mm in diverse finiture: PaperStone® (materiale 100% riciclabile trattato con oli naturali), legno di frassino "olivato" verniciato a base d'acqua, noce "Canaletto" con finitura effetto olio.</p> <p>Piani di lavoro: Disponibili in ceramica Dekton® (spessore 20 mm) con finiture grigio cemento o nero ardesia; in Lasermat con bordo laserato in 6 colori (bianco Alaska, bianco Malè, beige Luxor, castoro Ottawa, grigio Londra, nero Ingo); in pietra standard Boffi, marmo o granito (spessore 20 mm); in Nerosicilia® (lava decorata e smaltata) con design esclusivo di Patricia Urquiola, grigio antracite o grigio naturale su sfondo grigio o nero (spessore 20 mm).</p> <p>Tavoli penisola in legno massello: Legno di frassino "olivato" verniciato a base d'acqua o noce "Canaletto" con finitura effetto olio.</p> <p>Lavelli: In pietra naturale, granito nero assoluto o quarzite argento.</p> <p>Struttura dei pensili: Lamiera verniciata con polveri epossidiche cotte in forno, altezza 620 mm, larghezze 462/620/935/1092/1250 mm. Ante con telaio in profilo di alluminio nero, con finiture in cemento, Lasermat, metallo laccato, vetro retinato o vetro rigato.</p> <p>Struttura delle colonne: Telaio strutturale in alluminio con profilo superiore dotato di barra luminosa LED integrata.</p> <p>Nuove finiture: Cemento testurizzato disponibile in 4 colori (grigio chiaro, grigio Londra, beige Luxor, castoro Ottawa); metalli laccati disponibili in 4 colori (rame, ottone, zinco, alluminio); vetro laminato con tessuto castoro Ottawa all'interno, marrone, trasparente rigato o satinato.</p>
Materiali	<p>Struttura realizzata in Corian® bianco da 12 mm. oppure per outdoor in compensato marino, rivestito in Lasermat.</p> <p>Piano cottura compatibile elettrico/induzione.</p> <p>Mini-frigorifero da 60 litri. Tagliere in legno massello di teak.</p> <p>Ruote girevoli a 360° con due freni a blocco.</p> <p>Dimensioni: 1090 mm (L) x 650 mm (P) x 979 mm (H).</p>

La Minikitchen è una riedizione del celebre design del 1963 di Joe Colombo, ora realizzata in Corian® oppure in Compensato Marino rivestito in Lasermat per outdoor.

Misure e dettagli tecnici

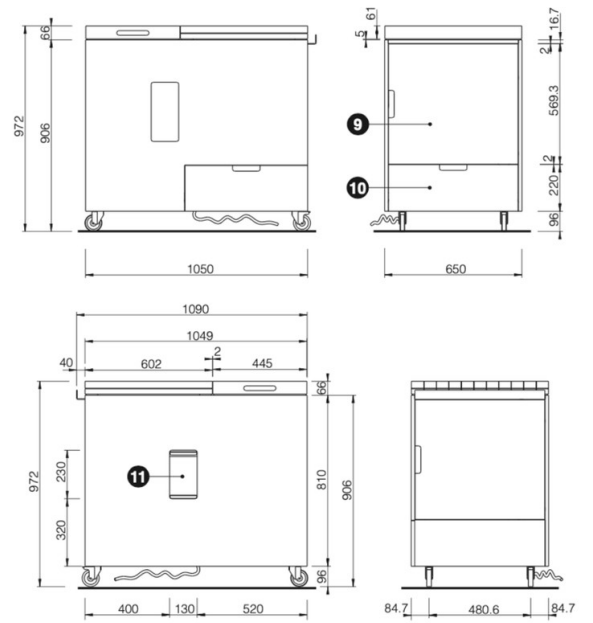
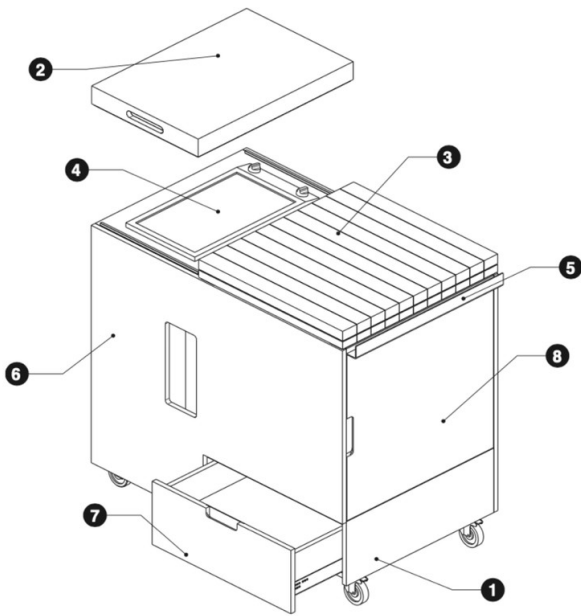

1. Struttura su ruote
2. Vassoio di copertura della piastra di cottura
3. Tagliere in legno di iroko
4. Piastra di cottura elettrica
5. Maniglia
6. Unità a giorno
7. Cassetto estraibile dispensa
8. Frigorifero 60 litri
9. Vano con anta + 1 cassetto interno
10. Cassetto estraibile dispensa
11. Ribaltina scorrevole per vani con prese e interruttore generale

Immagini di ambientazioni

